



Pritsche

Technische Daten	DIESEL-Modelle		ELEKTRO-Modelle		
	Diesel 400	Diesel 600	DC-Power*, wartungsfreie AGM-Batterien	AC-Power**, Flüssigkeitsbatterien	AC-Power**, wartungsfreie AGM-Batterien
Multitruck Pritsche	Diesel 400	Diesel 600	DC-Power*, wartungsfreie AGM-Batterien	AC-Power**, Flüssigkeitsbatterien	AC-Power**, wartungsfreie AGM-Batterien
Führerschein	S	B	S	B	
Motor	Kubota		48 V Advanced Tec.		
Hubraum	400 cm ³	599 cm ³	Elektromotor mit separater Ansteuerung und elektronischer Variomatik		
Leistung nach CEE, max. (kurzzeitige Höchstleistung)	4 kW bei 3200 UpM	11,2 kW bei 3600 UpM	4 kW (11 kW)	8 kW (13 kW)	
Drehmoment, max.	14 Nm bei 2400 UpM	34 Nm bei 2200 UpM	–	45 Nm bei 2 000 UpM	
Motordrehzahl, max.	3200 UpM	3600 UpM			
Kraftstoffzuführung	Indirekte Einspritzung		Wechselstrom	Drehstrom	
Lichtmaschine	500 W				
Versorgungsbatterie	12 V/40 Ah		12 V/40 Ah		
Antriebsbatterie			12 AGM-Batterien	8 Flüssigkeitsbatterien 6V	12 AGM-Batterien
Ladegerät			220 V/16 A		
Kraftübertragung	Kupplungsfrei durch Variomatik				
Lenkung	Mechanische Zahnstangenlenkung				
Bremsanlage	Zweikreis-Bremsanlage mit lastabhängigem Regler und automatischer Bremsennachstellung; Verschleißanzeige vorn; Frontscheibenbremse: Ø 210mm für Diesel 400, Ø 240mm für Diesel 600 und Elektro; Heck-Trommelbremse: Ø 140 mm; mechanisch betätigte Handbremse auf Hinterachse wirkend				
			Zusätzliche Motorbremse durch Gegenstrom		
Federung	Vorn: Einzelradaufhängung mit Dreieckslenker McPherson und Schraubenfedern / Hinten: Einzelradaufhängung mit Tragrahmen und Schraubenfedern				
Bereifung	145/70R13				
Tankvolumen	24 l				

Leistungsangaben

Höchstgeschwindigkeit	ca. 45 km/h	ca. 75 km/h	ca. 45 km/h	ca. 45 km/h	ca. 45 km/h
Reichweite***	ca. 650 km	ca. 530 km	60 km	45 km	65 km
Steigfähigkeit	18 %		18 %	≥ 20 %	
Verbrauch (l/100 km)	3,0 l	4,4 l	≈ 2,50 Euro/100 km		
CO ₂ -Emission	77,9 g/km	117 g/km	0 g/km		

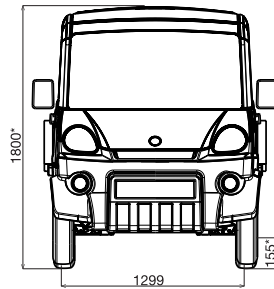
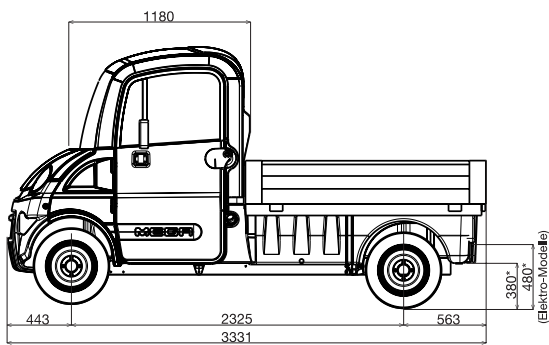

Pritsche



4 Farbtöne stehen zur Auswahl

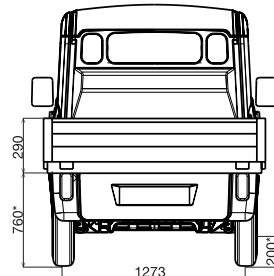
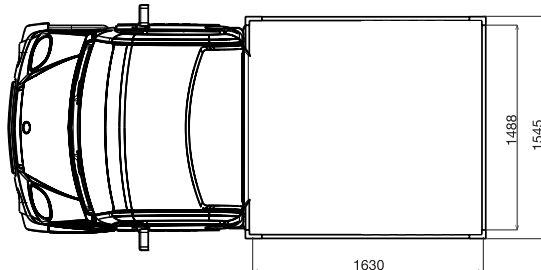

Technische Daten	DIESEL-Modelle		ELEKTRO-Modelle
	Diesel 400	Diesel 600	Batterien
Multitruck Pritsche			
Radstand	2325 mm		
Gesamtlänge	3331 mm		
Gesamtbreite ohne Außenspiegel	1545 mm		
Gesamthöhe*	1800 mm*		
Nutzlänge der Ladefläche	1630 mm		
Nutzbreite der Ladefläche	1488 mm		
Innenbreite des Stauraums, min.	900 mm		
Bordwandhöhe	290 mm		
Pritschenhöhe	760 mm		
Höhe bis Laderaumboden	380 mm**		480 mm**
Bodenfreiheit, vorn/hinten	155/200 mm*		
Spurweite der Vorderräder/Hinterräder	1299/1273 mm		
Ausladung, hinten	563 mm		
Kontaktieren Sie uns bei weiteren Fragen zum Aufbau			

* unbeladenes Fahrzeug: +/- 20 mm ** in Abhängigkeit von den Einsatzbedingungen vor Ort variabel

Serienausstattung:

- Elektrischer Bremsassistent (AC-Power)
- Boost-Selektor für bessere Beschleunigung und Steigfähigkeit (AC-Power)
- Lenkradschloss
- Elektrische Scheibenwaschanlage mit 3-Stufen-Schweibenwischer
- Digitaldisplay im Armaturenbrett
- Bei abruptem Bremsen schaltet automatisch die Warnblinkanlage ein
- Automatik-Sicherheitsgurte
- Innen-Rückspiegel
- 2 Außen-Rückspiegel an den Türen
- Getönte Scheiben
- 3-Stufen-Heizgebläse mit Defrosterfunktion
- Motorgeräuschdämmung
- Signalton (Licht aus!)
- Innenbeleuchtung mit Türkontaktschalter
- Aschenbecher und Zigarrenanzünder
- Handschuhfach, Ablagefächer in der Mitte und in den Türen. Stauraum unterm Sitz (bei Diesel-Modell)
- Radiovorbereitung
- Sonnenblenden
- Abschließbarer Tankdeckel
- Gummi-Fußmatten
- Radzierkappen
- Wählbarer Fahrmodus: ökonomisch oder Standard (Elektro mit DC-Power)

Optional:

- Weitere Optionen ab Werk lieferbar. Sehen Sie hierzu in die Preisliste oder fragen Sie Ihren MEGA-Fachhändler.

Technische Daten	DIESEL-Modelle		ELEKTRO-Modelle		
	Diesel 400	Diesel 600	DC-Power, wartungsfreie AGM-Batterien	AC-Power, Flüssigkeitsbatterien	AC-Power, wartungsfreie AGM-Batterien
Multitruck Pritsche					
Homologation/Zulassung	Leicht (L6e)	Schwer (L7e)	Leicht (L6e)	Schwer (L7e)	
Leergewicht	460 kg	500 kg	780 kg	700 kg	800 kg
Nutzlast	195 kg	450 kg	195 kg	420 kg	320 kg
zulässiges Gesamtgewicht	655 kg	950 kg	975 kg	1120 kg	
zulässige Achslast, vorn/hinten	390/450 kg	475/690 kg	520/690 kg		

Technische Änderungen im Interesse der Produktweiterentwicklung vorbehalten. Dieses Dokument ist unverbindlich. Daraus und aus möglichen Fehlern im Dokument können keine Ansprüche abgeleitet werden. Es gelten die Angaben der gültigen Auftragsbestätigung.



Generalimporteur für Deutschland
ISEKI-Maschinen GmbH
 Rudolf-Diesel-Str. 4
 40670 Meerbusch
 Tel.: 02159 5205-0
 Fax: 02159 5205-12
 Internet: www.iseki.de

Ihr MEGA-Fachhändler: Beratung · Verkauf · Service